

◇赤文字で「タニオリ」と書いてある部分は谷折り、それ以外は全て山折りです。

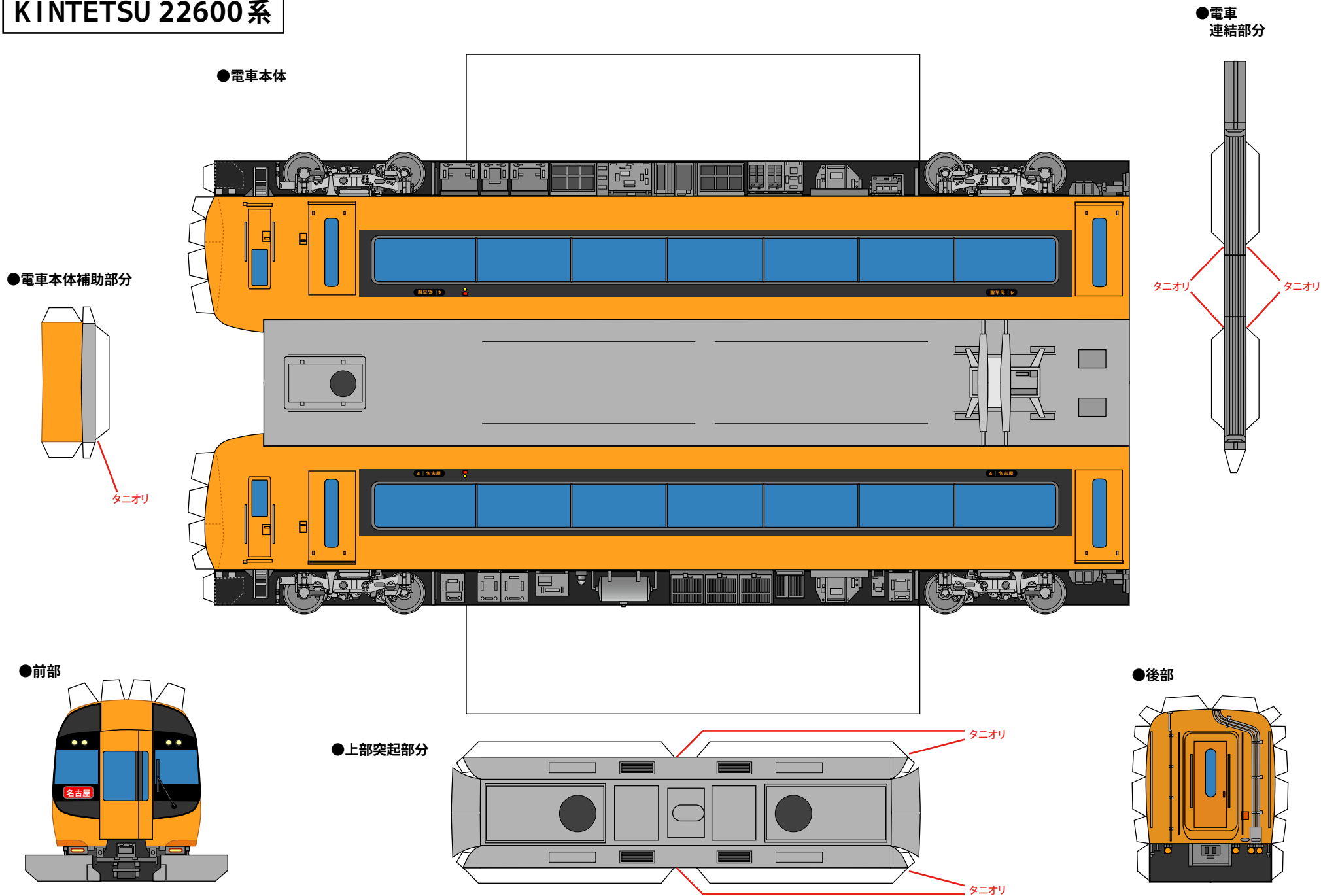

# 近鉄電車ペーパークラフト 22600系の作り方

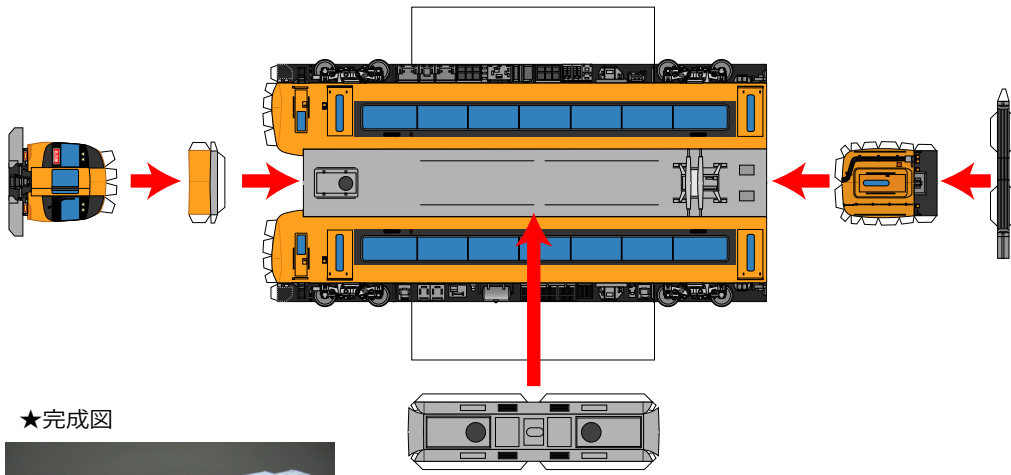

★完成図



★作り方の手順

1. 各パーツを切り抜き、赤文字で「タニオリ」とある部分を谷折りに、それ以外を山折りにします。
2. 電車本体の屋根、後部に切り込みを入れます。
3. 各パーツを組み立てた後、左の図の位置にはめ込み、のり付けします。

★本体前部の作り方

- A. あらかじめ、前部の上側と左右を軽くカーブさせておきます。
- B. 本体補助部分を写真のように折り込みます。
- C. 本体補助部分を、本体にのり付けします。
- D. 本体の点線部分に形を合わせつつ、前部をのり付けします。

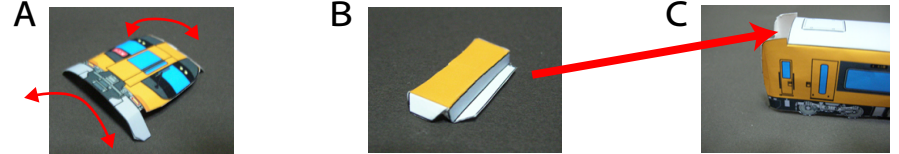

D1

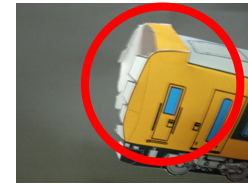

D2



★ポイント

- ・作成にあたっては、薄い紙(コピー紙等)ではなく、少し厚めの紙(マット紙、スーパーファイン紙等)の使用をお奨めします。
- ・作成中は本体をのり付けせず、クリップなどで仮留めしておくこと、形が調整しやすくなります。

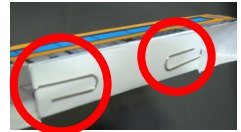

## さらなるリアルさを出すための オプションパーツ

構造が細かく、組み立ても難しいパーツですが、これらを加えることで、リアルさが大幅に増します。ぜひ、挑戦してみてください。  
※全て屋根に取り付けるパーツですので、本体屋根にあらかじめ切り込みを入れておく必要があります。

●上部突起部分

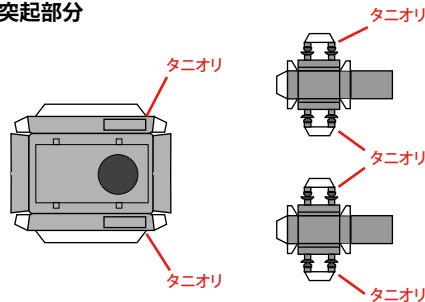

●パンタグラフ下部

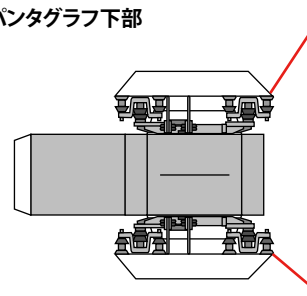

●パンタグラフ可動部

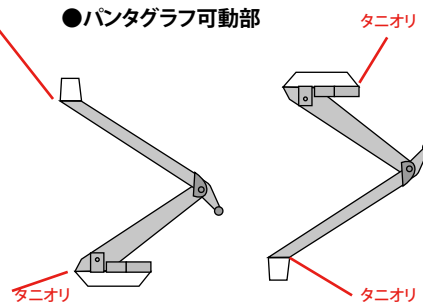

※パンタグラフ補強用

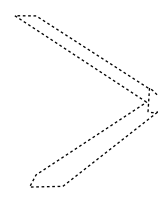

●パンタグラフ上部

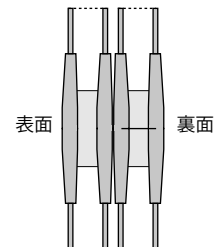

◇赤文字で「タニオリ」と書いてある部分は谷折り、それ以外は全て山折りで。